

L'AMPLIFICATEUR



LUXMAN L 3

L'AMPLIFICATEUR Luxman L3 est un amplificateur d'origine japonaise et de construction tout à fait classique, ce que l'on peut d'ailleurs dire de la plupart des appareils japonais. Cet amplificateur se distingue par une ligne relativement basse, et un raccordement de la plupart des entrées par le dessous de l'appareil, ce qui permettra de la placer assez près d'un mur.

Présentation

Luxman était resté l'un des derniers constructeurs japonais à livrer ses appareils avec un coffret de bois. Cette fois, c'est bien terminé, nous avons ici un appareil construit suivant les méthodes actuelles et dont

le capot est réalisé dans une tôle d'acier. Il faut dire que la plupart des appareils sont encastrés, ce qui ne justifie pas la présence d'un coffret de bois, plus long à usiner que celui de tôle.

Le L-3 de Luxman se présente avec un gros potentiomètre de volume, installé à l'extrême droite, sur la gauche, quatre potentiomètres attendent leur utilisateur. Entre les deux, rigoureusement alignés nous trouvons une série de touches, se sont celles qui détermineront les fonctions de l'amplificateur, fonctions que nous allons définir ci-après.

Fonctions

Les raccordements des entrées se font la plupart par le dessous de l'appareil, il

conviendra donc de faire tous les branchements avant l'installation complète. Une prise DIN correspondant à un magnétophone reste cependant sur l'arrière de l'amplificateur.

Les prises de sortie pour les enceintes sont placées à l'arrière ce sont des prises à vis qui reçoivent uniquement l'extrémité dénudée d'un fil isolé. Le constructeur a utilisé des bornes qui interdisent virtuellement tout court-circuit entre des brins de fils adjacents, à moins que l'utilisateur ne le fasse vraiment exprès et ne prenne aucun soin.

Nous disposons sur cet amplificateur d'une entrée phono, d'une entrée radio et d'une entrée auxiliaire. En plus, nous avons les deux magnétophones avec contrôle de la qualité de l'enregistrement.

ainsi que la copie d'un magnétophone à l'autre. Quatre touches sont employées uniquement pour les magnétophones, la première sert de touche de sélection de l'écoute de contrôle, source, la seconde sélectionne le magnétophone que l'on écoute et les deux dernières assurent la sélection entre les deux modes de copie, d'un appareil à l'autre.

L'appareil dispose d'un filtre de coupure des fréquences subsoniques, d'un filtre passe-bas coupant les aigus, nous avons également une correction physiologique commutable. Une dernière touche permet de passer de mono en stéréophonie.

Deux minuscules boutons poussoir servent à commuter les enceintes gauche et droite. Le potentiomètre de balance se distingue par une manette

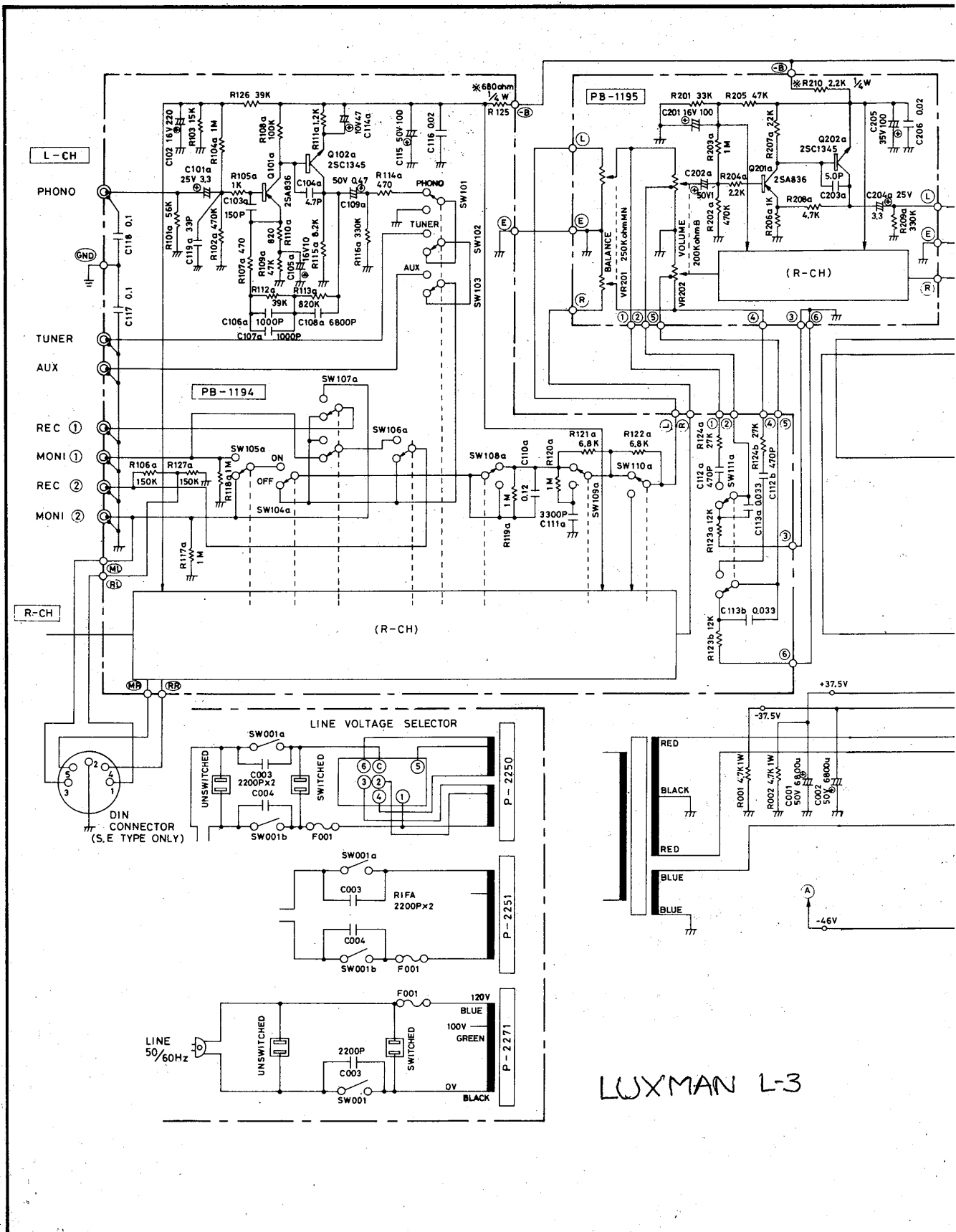

LUXMAN L-3

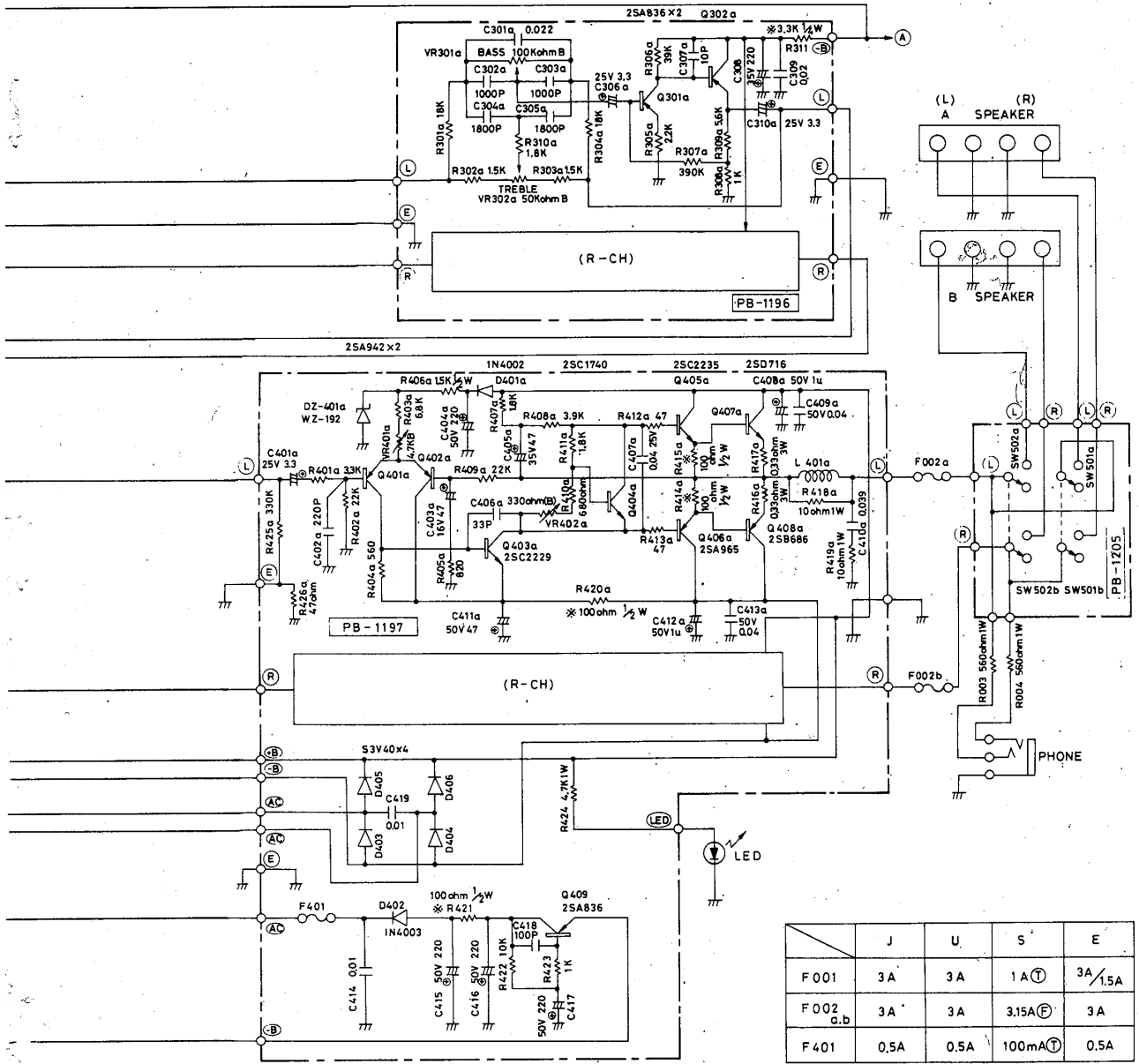

- Note: SW 101 PHONO INPUT SELECTOR
 SW 102 TUNER
 SW 103 AUX
 SW 104 MONITOR
 SW 105 MONITOR 1, 2
 SW 106 DUBBING 1-2
 SW 107 DUBBING 2-1
 SW 108 SUBSONIC
 SW 109 HIGH CUT
 SW 110 MODE
 SW 111 LOUDNESS
- *----FLEME PROOF TYPE
- SW 001 POWER SW
 SW 501 SPEAKER A.
 SW 502 SPEAKER B.

LUXMAN L-3